

Distribution industrielle

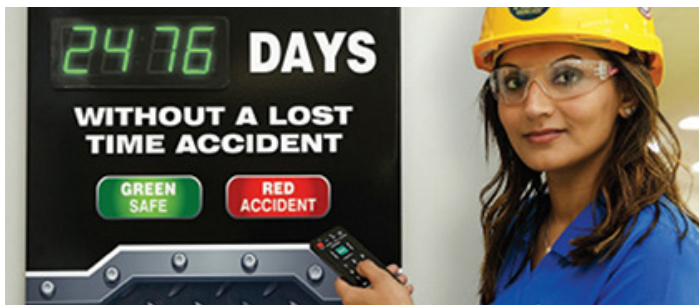

Justrite Safety Group

Solutions sécurisées
de stockage et de
manutention des
matériaux



Votre sécurité est notre priorité

Depuis sa création en 1975, Sall a connu une croissance rapide grâce à des investissements continus dans la technologie, l'innovation et la valorisation des compétences.

En 2017, Sall a intégré Justrite Safety Group, fondé en 1906, un fabricant leader dans le domaine de la sécurité au travail et de la protection environnementale, afin d'élargir sa gamme de produits de sécurité.

Sall est une grande marque italienne spécialisée dans la conception et la fabrication de solutions sécurisées de stockage et de manutention.

Sall propose une gamme innovante et complète d'équipements industriels de sécurité pour la manutention et le stockage des matériaux, la gestion des déchets et le contrôle des déversements.

Nos priorités

- La conformité aux normes et réglementations de l'UE
- La sécurité du lieu de travail, des personnes et de l'environnement
- Le confort d'utilisation, la convivialité, ainsi qu'une conception visant à améliorer l'efficacité et à faciliter les opérations

Tous les **produits standard** et les **solutions sur mesure** sont conçus et fabriqués dans le respect des réglementations en vigueur. Ils sont testés afin de garantir le plus haut niveau de sécurité pour les personnes sur le lieu de travail et l'environnement.

Le nouveau siège social de Sall comprend également un entrepôt réservé aux produits en stock pour assurer une livraison rapide, ainsi qu'un nouvel atelier de peinture pour accélérer les travaux de personnalisation des couleurs.



Nous sommes à vos côtés. Toujours et partout

Nous souhaitons que tous nos clients bénéficient d'un accès facile et rapide à tous nos services, et obtiennent des réponses ainsi que des solutions rapides.

Pour ce faire, nous tirons parti des outils et systèmes informatiques propres au groupe Justrite Safety, ainsi que de l'organisation et de la gestion des services.

Support client

- Gestionnaires de comptes dédiés
- Équipe support client multilingue
- Assistance sur le terrain et visites des utilisateurs finaux
- Aide pour trouver la meilleure solution personnalisée

Expédition partout dans le monde et livraison directe

- Stock de produits standard
- Conditionnement optimisé pour la livraison directe
- Bons de livraison personnalisés
- Service de livraison rapide

Assistance technique et de conseil

- Téléassistance
- Évaluation sur site
- Consultations sur site
- Études de faisabilité
- Analyse et essais structurels
- Fiches techniques pour tous les produits
- Enquête sur la sécurité STUD-E™

Formation à la sécurité

Formation gratuite sur les réglementations en matière de sécurité et l'utilisation appropriée de nos produits

Service après-vente et entretien

Des réponses rapides à vos questions, ainsi que des interventions effectuées au moment et à l'endroit souhaités.

Support marketing

Toute la documentation dont vous avez besoin est accessible en permanence dans plusieurs langues. Lors d'une visite complète de vos installations, nous mettons à votre service notre longue expérience dans le domaine de la sécurité et notre connaissance approfondie des réglementations et normes pour vous guider dans l'évaluation précise des menaces et vulnérabilités du site. Nous vous fournirons un document imprimé ou envoyé par e-mail pour vous aider à remédier aux problèmes. Vous pourrez le mettre en œuvre dans le cadre d'un plan d'action visant à prévenir de futurs accidents.

Pour en savoir plus, consultez notre site Web sall.it!





La famille Justrite s'agrandit

Ces dernières années, nous nous sommes développés : Justrite Safety Group s'est agrandi, avec l'acquisition d'autres entreprises solides et viables.

Au vu de ces évolutions stimulantes, nous souhaitons partager avec vous notre histoire: l'histoire d'une gamme de produits offrant une sécurité inégalée, d'une expertise en matière de protection environnementale, d'un réseau mondial de marques et d'une constante recherche de la sécurité pour nos clients.

Start with the EssentialSM

Le nouveau slogan reflète l'essence de notre entreprise : Commencez par l'essentiel. Chez Justrite, tout est question de sécurité. La protection des personnes, du lieu de travail et de la planète est notre première et plus grande responsabilité. Nous proposons les produits de sécurité essentiels dont vous avez besoin pour protéger votre personnel et son lieu de travail.

Le logo de notre entreprise a récemment été remanié. La nouvelle version évoque notre savoir-faire en matière de sécurité incendie et reflète notre expérience en matière de confinement ainsi que de protection environnementale. while reflecting our expertise in containment and environmental protection.



Justrite Safety Group propose des solutions de sécurité industrielle et des services professionnels de conseils par le biais de ses filiales dans le monde entier.

Tous les aspects de la sécurité industrielle sont traités : le stockage, le confinement et le nettoyage des matières dangereuses, la sécurité lors de la manutention et les douches d'urgence.

Quels que soient vos besoins, nous vous aiderons à mettre en place les éléments nécessaires à la sécurité et à l'efficacité de votre lieu de travail.



Palettes de rétention



ECO304A

MODÈLE	DIMENSIONS (L X P X H MM)	VOLUME DE STOCKAGE	VOLUME (L)
ECO301A	860 x 860 x 430	1 x 200 L drum on grille	206
ECO302A	1340 x 850 x 330	2 x fûts de 200 L sur grille ou europalette 1 200 x 800 mm	214
ECO304A	1340 x 1250 x 300	4 x fûts de 200 L sur grille ou europalette 1 200 x 1 200 mm	271
ECO304HA	1340 x 1250 x 405	4 x fûts de 200 L sur grille ou europalette 1 200 x 1 200 mm	440

Service de livraison rapide disponible pour tous ces produits.
Expédition sous 10 jours ouvrables.
Veuillez vérifier le stock auprès de votre responsable des ventes.

Palettes de rétention en acier galvanisé (emboîtables)



EKON102Z

MODÈLE	DIMENSIONS (L X P X H MM)	VOLUME DE STOCKAGE	VOLUME (L)
EKON101Z	800 x 800 x 450	1 x fût de 200 L	205
EKON102Z	1200 x 800 x 340	2 x fûts de 200 L	214
EKON104Z	1200 x 1200 x 300	4 x fûts de 200 L	270

Service de livraison rapide disponible pour tous ces produits.
Expédition sous 10 jours ouvrables.
Veuillez vérifier le stock auprès de votre responsable des ventes.

Chariots de rétention pour fûts



ECO310CRA

ECO310CRZ

MODÈLE	DIMENSIONS (L X P X H MM)	VOLUME DE STOCKAGE	VOLUME (L)
ECO309CRA	860 x 860 x 1170	1 x fût de 200 L directement sur grille	206
ECO309CRZ	860 x 860 x 1170	1 x fût de 200 L directement sur grille	
ECO310CRA	1340 x 850 x 1170	2 x fûts de 200 L directement sur grille ou europalette 1 200 x 800 mm	214
ECO310CRZ	1340 x 850 x 1170	2 x fûts de 200 L directement sur grille ou europalette 1 200 x 800 mm	

Service de livraison rapide disponible pour tous ces produits.
Expédition sous 10 jours ouvrables.
Veuillez vérifier le stock auprès de votre responsable des ventes.

Armoires de rétention pour le stockage extérieur storage



ECO704A

MODÈLE	DIMENSIONS (L X P X H X H INT. MM)	VOLUME DE STOCKAGE	VOLUME (L)
ECO701A	870 x 870 x 1600 x 970	1 x fût de 200 L directement sur grille	206
ECO702A	1350 x 860 x 1570 x 1080	2 x fûts de 200 L directement sur grille ou europalette 1 200 x 800 mm	214
ECO704A	1350 x 1260 x 1540 x 1080	4 x fûts de 200 L directement sur grille ou europalette 1 200 x 1 200 mm	271

Service de livraison rapide disponible pour les modèles ECO702A et ECO704A.
Expédition sous 10 jours ouvrables.
Veuillez vérifier le stock auprès de votre responsable des ventes.

Armoires de rétention pour le stockage extérieur (substances inflammables)



ECO714A

MODÈLE	DIMENSIONS (L X P X H X H INT. MM)	VOLUME DE STOCKAGE	VOLUME (L)
ECO712A	1350 x 860 x 1570 x 1080	2 x fûts de 200 L directement sur grille ou europalette 1 200 x 800 mm	214
ECO714A	1350 x 1260 x 1540 x 1080	4 x fûts de 200 L directement sur grille ou europalette 1 200 x 1 200 mm	271

Armoires de rétention pour le stockage extérieur (acier galvanisé)



ECO794Z

MODÈLE	DIMENSIONS (L X P X H MM)	VOLUME DE STOCKAGE	VOLUME (L)
ECO792Z	1395 x 905 x 1600	2 x fûts de 200 L directement sur grille ou europalette 1 200 x 800 mm	209
ECO794Z	1395 x 1310 x 1660	4 x fûts de 200 L directement sur grille ou europalette 1 200 x 1 200 mm	400

Palettes de rétention empilables (3 barres latérales)



ECO404A

MODÈLE	DIMENSIONS (L X P X H X H INT. MM)	VOLUME DE STOCKAGE	VOLUME (L)
ECO402A	1350 x 860 x 1460 x 1070	2 x fûts de 200 L directement sur grille ou europalette 1 200 x 800 mm	214
ECO404A	1350 x 1260 x 1430 x 1070	4 x fûts de 200 L directement sur grille ou europalette 1 200 x 1 200 mm	271



ECO504A

MODÈLE	DIMENSIONS (L X P X H X H INT. MM)	VOLUME DE STOCKAGE	VOLUME (L)
ECO502A	1350 x 860 x 1460 x 1070	2 x fûts de 200 L directement sur grille ou europalette 1 200 x 800 mm	214
ECO504A	1350 x 1260 x 1430 x 1070	4 x fûts de 200 L directement sur grille ou europalette 1 200 x 1 200 mm	271



ECO604A

MODÈLE	DIMENSIONS (L X P X H X H INT. MM)	VOLUME DE STOCKAGE	VOLUME (L)
ECO602A	1350 x 860 x 1460 x 1070	2 x fûts de 200 L directement sur grille ou europalette 1 200 x 800 mm	214
ECO604A	1350 x 1260 x 1430 x 1070	4 x fûts de 200 L directement sur grille ou europalette 1 200 x 1 200 mm	271

Palettes de rétention



ECO310A

MODÈLE	DIMENSIONS (L X P X H MM)	VOLUME DE STOCKAGE	VOLUME (L)
ECO310A	1340 x 1650 x 620	1 x IBC de 1 000 L	1000
ECO320A	2720 x 1315 x 420	2 x IBC de 1 000 L	1000
ECO321A	2720 x 1650 x 350	2 x IBC de 1 000 L	1000
ECO330A	3280 x 1315 x 420	3 x IBC de 1 000 L	1200

Service de livraison rapide disponible pour tous ces produits.
Expédition sous 10 jours ouvrables.
Veuillez vérifier le stock auprès de votre responsable des ventes.

Palettes de rétention avec toiture



ECO320TEA

MODÈLE	DIMENSIONS (L X P X H DU PUISARD X H MM)	VOLUME DE STOCKAGE	VOLUME (L)
ECO310TEA	2040 x 2000 x 620 x 2265	1 x IBC de 1 000 L	1000
ECO320TEA	3500 x 1900 x 420 x 2110	2 x IBC de 1 000 L	1000

Service de livraison rapide disponible pour tous ces produits.
Expédition sous 10 jours ouvrables.
Veuillez vérifier le stock auprès de votre responsable des ventes.

Empilables | Palettes de rétention (3 barres latérales)



ECO410A

MODÈLE	DIMENSIONS (L X P X H DU PUISARD X H MM)	VOLUME DE STOCKAGE	VOLUME (L)
ECO410A	1350 x 1660 x 620 x 1930	1 x IBC de 1 000 L	1000

Armoires de rétention pour le stockage extérieur



ECO720A

MODÈLE	ECO720A
VOLUME DES IBC	1
VOLUME (L)	1000
DIMENSIONS EXTÉRIEURES : L X P X H (MM)	1350 x 1660 x 1900
DIMENSIONS INTÉRIEURES L X P X H (MM)	1250 x 1615 x 1255
CARACTÉRISTIQUES TECHNIQUES	Doté d'aérations Couvercle avec amortisseurs à gaz
<p>Service de livraison rapide disponible pour ce produit. Expédition sous 10 jours ouvrables. Veuillez vérifier le stock auprès de votre responsable des ventes.</p>	
<p>Peut être équipé d'un réservoir en polyéthylène supplémentaire (en option), selon les besoins du client.</p>	

Armoires de rétention pour le stockage extérieur (acier galvanisé)



ECO719BZ

MODÈLE	ECO 719BZ
VOLUME DES IBC	1
VOLUME (L)	1000
DIMENSIONS EXTÉRIEURES : L X P X H (MM)	1405 x 1810 x 2625
OUVERTURE DE PORTE : L X P X H (MM)	1340 x 1900
PROFONDEUR UTILE INTÉRIEURE (MM)	1650
EN OPTION	GV719 (aérations) SPC102Z (support incliné)

Support incliné pour IBC (opérations de déversement simplifiées et sécurisées)

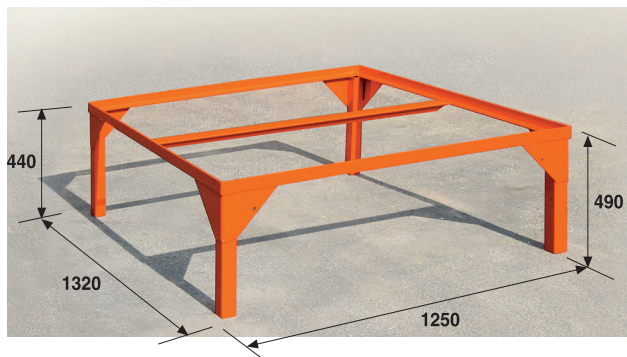

SPC 100

MODÈLE	DIMENSIONS
	(L X P X H MIN X H MAX MM)
SPC100A	1250 x 1320 x 440 x 490
<p>Service de livraison rapide disponible pour ce produit. Expédition sous 10 jours ouvrables. Veuillez vérifier le stock auprès de votre responsable des ventes.</p>	

Le support incliné SPC100A est compatible avec toutes nos palettes de rétention. Il facilite les opérations de transfert et de dosage, pour assurer le vidage complet des cuves IBC.

Supports galvanisés (stockage horizontal des fûts)

Supports modulaires (acier galvanisé)

MODÈLE	DESCRIPTION	VOLUME DE STOCKAGE	DIMENSIONS (L X P X H MM)
SPFN451Z	Support modulaire	1 x fût de 200 L	620 x 580 x 411.6
SPFN452Z	Support modulaire	2 x fûts de 200 L	1240 x 580 x 411.6
SPFN453Z	Support standard	3 x fûts de 60 L	1250 x 580 x 409

Empilables à pleine charge 1+1 (acier)

MODÈLE	DESCRIPTION	VOLUME DE STOCKAGE	DIMENSIONS (L X P X H MM)
SPFN351Z	Support empilable	1 x fût de 200 L	580 x 749 x 810.6
SPFN352Z	Support empilable	2 x fûts de 200 L	1347 x 580 x 810
SPFN353Z	Support empilable	3 x fûts de 60 L	1347 x 580 x 810
SPFN048Z	Support empilable	2 x fûts de 200 L	1300 x 600 x 277

*Vendu avec un kit d'accessoires pour assembler les 2 supports



SPFN048Z



SPFN451Z



SPFN453Z

Support fixe standard



SPFN351Z



SPFN353Z



SPFN048Z

Supports galvanisés (stockage horizontal des fûts)

Supports modulaires en acier

MODÈLE	DESCRIPTION	VOLUME DE STOCKAGE	DIMENSIONS (L X P X H MM)
SPF048A	Support empilable	2 x 200 L	1170 x 750 x 360
SPF351A	Support empilable	1 x 200 L	835 x 600 x 810
SPF352A	Support empilable	2 x 200 L	1335 x 600 x 810
SPF353A	Support empilable	3 x 60 L	1335 x 600 x 810
SPF451A	Support standard	1 x 200 L	600 x 600 x 380
SPF452A	Support standard	2 x 200 L	1180 x 600 x 380
SPF453A	Support standard	3 x 60 L	1180 x 600 x 380

Disponible en acier galvanisé sur demande du client.



SPF048A



SPF452A

Conteneur multifonction



SPF452A

MODÈLE	DIMENSIONS (L X P X H MM)				CAPACITÉ DE CHARGE (KG)
	SR163A	1000	1000	1160	

Service de livraison rapide disponible pour ce produit.
Expédition sous 10 jours ouvrables.
Veuillez vérifier le stock auprès de votre responsable des ventes.

Le conteneur multifonction Sall en acier peint peut être utilisé pour les travaux spéciaux de maintenance aérienne, dans le cadre d'une due diligence. Le bac principal peut être utilisé lorsqu'aucune autre plateforme ou aucun autre équipement de sécurité n'est en mesure d'offrir un niveau de sécurité supérieur. Les conteneurs multifonctions en acier peint sont destinés aux réparations urgentes et peuvent être utilisés en toute sécurité avec un chariot élévateur, grâce aux manchons de chariot élévateur équipés d'un mécanisme de sécurité anti-glissement. Disponible également sur roues : 2 roulettes fixes et 2 roulettes avec freins. Ce conteneur multifonctions est livré avec un manuel d'utilisation, des panneaux d'avertissement et une plaque d'identification.

Structures de stockage de rétention pour produits chimiques (conception modulaire)



MCOK12PSZ

MODÈLE	MCOK12PSZ
DIMENSIONS EXTÉRIEURES : (L X P X H MM)	7230 x 1710 x 3480
OUVERTURE NETTE DE LA PORTE COULISSANTE (MM)	3450 x 2750
PROFONDEUR INT. (MM)	1340
VOLUME DE RÉCUPÉRATION (L)	4000
VOLUME DES IBC	12
EN OPTION	TSK12 (toiture isolée GV343 et aérations)



MCOKB4PSZ

MODÈLE	MCOKB4PSZ
DIMENSIONS EXTÉRIEURES : (L X P X H MM)	5470 x 1710 x 2600
OUVERTURE NETTE DE LA PORTE COULISSANTE (MM)	2600 x 2080
PROFONDEUR INT. (MM)	1360
VOLUME DE RÉCUPÉRATION (L)	1900
VOLUME DES IBC	4
EN OPTION	TSKB4 (toiture isolée GV343 et aérations)



MCO925Z

MODÈLE	MCO925Z
DIMENSIONS EXTÉRIEURES : (L X P X H MM)	5150 x 2350 x 2365
DIMENSIONS INT. : (L X P X H MM)	4940 x 2140 x 2000
VOLUME DE RÉCUPÉRATION (L)	1700

Structures de stockage de rétention pour produits chimiques (conception modulaire)



MCO925IT

MODÈLE	MCO925IT
DIMENSIONS EXTÉRIEURES : (L X P X H MM)	5150 x 2350 x 2350
DIMENSIONS INT. : (L X P X H MM)	4880 x 2080 x 2000
VOLUME DE RÉCUPÉRATION (L)	1700
CARACTÉRISTIQUES TECHNIQUES	Insulated
Service de livraison rapide disponible pour ce produit. Expédition sous 10 jours ouvrables. Veuillez vérifier le stock auprès de votre responsable des ventes.	



MCO952Z

MODEL	MCO952Z
DIMENSIONS EXTÉRIEURES : (L X P X H MM)	5150 x 2350 x 2365
DIMENSIONS INT. : (L X P X H MM)	4940 x 2140 x 2000
VOLUME DE RÉCUPÉRATION (L)	1700
Service de livraison rapide disponible pour ce produit. Expédition sous 10 jours ouvrables. Veuillez vérifier le stock auprès de votre responsable des ventes.	



MCO952IT

MODEL	MCO925IT
DIMENSIONS EXTÉRIEURES : (L X P X H MM)	5150 x 2350 x 2350
DIMENSIONS INT. : (L X P X H MM)	4940 x 2140 x 2000
VOLUME DE RÉCUPÉRATION (L)	1700
CARACTÉRISTIQUES TECHNIQUES	Isolé
Service de livraison rapide disponible pour ce produit. Expédition sous 10 jours ouvrables. Veuillez vérifier le stock auprès de votre responsable des ventes.	

Structures de stockage de rétention pour produits chimiques (conception modulaire)



MCO 923 Z

RAMCO

MODÈLE	MCO923Z/ZB	MCO923ADZ/ADZB	Ramco/280Z
DIMENSIONS EXTÉRIEURES : (L X P X H MM)	3150 x 2350 x 2365	3325 x 2350 x 2365	960 x 1000 x 280
DIMENSIONS INT. : (L X P X H MM)	2940 x 2140 x 2000	2940 x 2140 x 2000	-
VOLUME DE RÉCUPÉRATION (L)	1000	1000	-



MCO923IT

MODÈLE	MCO923IT
DIMENSIONS EXTÉRIEURES : (L X P X H MM)	3150 x 2350 x 2350
DIMENSIONS INT. : (L X P X H MM)	2880 x 2080 x 2000
VOLUME DE RÉCUPÉRATION (L)	1000
CARACTÉRISTIQUES TECHNIQUES	Isolé



MCO912Z

MODÈLE	MCO912Z
DIMENSIONS EXTÉRIEURES : (L X P X H MM)	2350 x 1150 x 2365
DIMENSIONS INT. : (L X P X H MM)	2140 x 940 x 2000
VOLUME DE RÉCUPÉRATION (L)	300



ECO732NZ

MODÈLE	ECO732NZ
Volume des IBC	2
DIMENSIONS EXTÉRIEURES : (L X P X H MM)	3000 x 1870 x 2390
OUVERTURE DE PORTE : (L X P X H MM)	2685 x 1885
PROFONDEUR UTILE INTÉRIEURE (MM)	1655
EN OPTION	GV 732 (aérations TS732 et partie supérieure isolée)

Dépôts de stockage pour les bouteilles de gaz



PBO015SBZ

MODÈLE	DIMENSIONS EXTÉRIEURES (L X P X H MM)	VOLUME DES BOUTEILLES
PBO015SBZ sans base	1550 x 1210 x 2285	1 palette + 4 bouteilles ou 2 compartiments chacun pour 3 rangées de 4 bouteilles
PBO015CBZ avec base	1550 x 1210 x 2450	1 palette + 4 bouteilles ou 2 compartiments chacun pour 3 rangées de 4 bouteilles
Accessoires (en option)	Ramp PBO015Z	

Service de livraison rapide disponible pour le modèle PBO015CBZ avec base.
Expédition sous 10 jours ouvrables.
Veuillez vérifier le stock auprès de votre responsable des ventes.



AVANTAGES DE LA VERSION EN KIT:

- Assemblage simplifié
- Réduction des frais de transport
- Convient à des zones où l'accès est limité
- Opérations de manutention aisées

Dépôts de stockage pour les bouteilles de gaz



PBO011CBZ

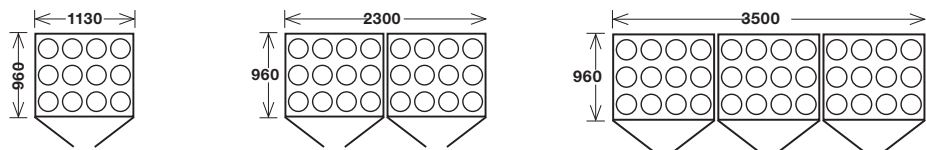

MODÈLE	PBO011CBZ	PBO023CBZ	PBO035CBZ
NOMBRE DE BOUTEILLES	9/12	18/24	27/36
DIMENSIONS (L X P X H MM)	1130 x 960 x 2100	2300 x 960 x 2100	3500 x 960 x 2100
ACCESSOIRES (EN OPTION)	L'ÉTAGÈRE PBO011/1R PEUT ÊTRE FACILEMENT AJOUTÉE ET RETIRÉE SUR CHAQUE MODÈLE		

Service de livraison rapide disponible pour le modèle PBO011CBZ.
Expédition dans les 10 jours ouvrables.
Veuillez vérifier le stock auprès de votre responsable des ventes.



PBO030SBZ

MODÈLE	PBO030CBZ	PBO030SBZ
NOMBRE DE BOUTEILLES	8/12	8/12
DIMENSIONS (L X P X H MM)	3180 x 1600 x 2450	3180 x 1600 x 2285
DIFFÉRENCE ENTRE LES DEUX MODÈLES	AVEC BASE	SANS BASE

Cages à palettes manipulables par chariot élévateur pour les bouteilles de gaz



CE

PBO08Z

MANUTENTION DES GROS SACS

Racks de supports pour gros sacs (modèles empilables)



SPB120Z

MODÈLE	TRAITEMENT DE SURFACE	DIMENSIONS (L X P X H MM)	CAPACITÉ DE CHARGE (KG)	VOLUME (L)
SPB120Z	GALVANISÉ	1070 x 1070 x 1350	1000	-
SPB122A	ORANGE	1000 x 1000 x 1860	1000	208
SPB122Z	GALVANISÉ	1000 x 1000 x 1860	1000	208
SPB122CRA	ORANGE	1000 x 1000 x 1998	900	208
SPB122CRZ	GALVANISÉ	1000 x 1000 x 1998	900	208

Service de livraison rapide disponible pour le modèle SPB120Z.
Expédition sous 10 jours ouvrables.
Veuillez vérifier le stock auprès de votre responsable des ventes.



PALETTE EMPILABLE POUR GROS SACS

- Grille de fond avec montants amovibles
- Structure en acier au carbone galvanisé à chaud
- Convient pour les gros sacs de 1 000 litres (ou sacs souples). Sur demande, un gros sac de 1 000 litres est disponible en option



SPB 122CRA



SPB 122Z



PALETTE DE SUPPORT POUR GROS SACS

- Doté d'un plateau de sécurité étanche avec grille galvanisée amovible pour les liquides.
- Quatre montants amovibles.
- Le cadre supérieur du support pour gros sacs s'emboîte dans les quatre montants amovibles.

Conteneurs à benne basculante

- Vidage simple, sécurisé et automatique.
- Équipés d'un bac étanche, ils peuvent être facilement déplacés à la main en position de travail grâce à quatre grands axes.
- Roues (deux fixes et deux pivotantes) montées sur roulements.
- Tous les modèles sont disponibles en couleur orange, verte et bleue.



LT300A

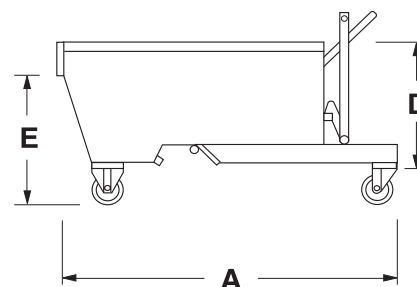
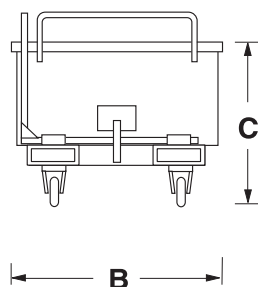

LT300V

MODÈLE	DIMENSIONS (MM)					CAPACITÉ DE CHARGE (KG)	VOLUME (L)
	A	B	C	D	E		
LT300A	1350	820	650	490	520	600	285
LT300B	1350	820	650	490	520	600	285
LT300V	1350	820	650	490	520	600	285

Service de livraison rapide disponible pour tous ces produits.
Expédition sous 10 jours ouvrables. Veuillez vérifier le stock auprès de votre responsable des ventes.



LT300B

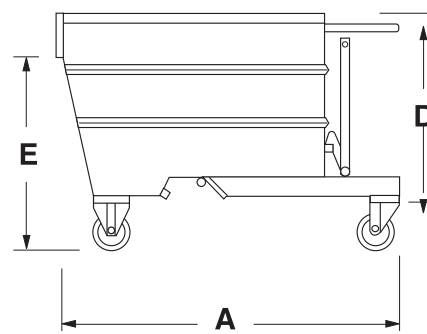
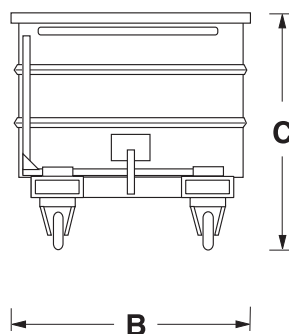

LT750V

MODÈLE	DIMENSIONS (MM)					CAPACITÉ DE CHARGE (KG)	VOLUME (L)
	A	B	C	D	E		
LT500A	1350	920	910	700	740	1000	490
LT500B	1350	920	910	700	740	1000	490
LT500V	1350	920	910	700	740	1000	490
LT750A	1350	1070	1040	825	800	1350	755
LT750B	1350	1070	1040	825	800	1350	755
LT750V	1350	1070	1040	825	800	1350	755

Service de livraison rapide disponible pour tous ces produits.
Expédition sous 10 jours ouvrables. Veuillez vérifier le stock auprès de votre responsable des ventes.

Conteneurs à benne basculante



LT1000A

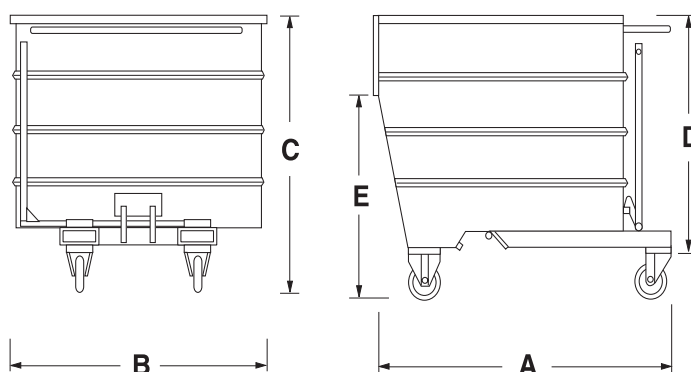

LT1000V

MODÈLE	DIMENSIONS (MM)					CAPACITÉ DE CHARGE (KG)	VOLUME (L)
	A	B	C	D	E		
LT1000A	1550	1070	1210	970	920	1700	1070
LT1000B	1550	1070	1210	970	920	1700	1070
LT1000V	1550	1070	1210	970	920	1700	1070
LT1350A	1550	1320	1210	970	920	2000	1320
LT1350B	1550	1320	1210	970	920	2000	1320
LT1350V	1550	1320	1210	970	920	2000	1320
LT1600A	1550	1550	1210	970	920	2000	1610
LT1600B	1550	1550	1210	970	920	2000	1610
LT1600V	1550	1550	1210	970	920	2000	1610
LT2000A	1550	1950	1210	970	920	2000	2040
LT2000B	1550	1950	1210	970	920	2000	2040
LT2000V	1550	1950	1210	970	920	2000	2040

Service de livraison rapide disponible pour tous ces produits.
Expédition sous 10 jours ouvrables. Veuillez vérifier le stock auprès de votre responsable des ventes.



LT1000B

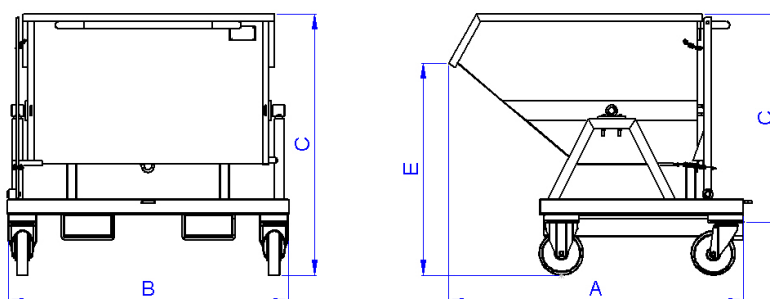

LT470V

MODÈLE	DIMENSIONS (MM)					CAPACITÉ DE CHARGE (KG)	VOLUME (L)
	A	B	C	D	E		
LT0450A	1190	1070	935	210	620	1000	400
LT0450B	1190	1070	935	210	620	1000	400
LT0450V	1190	1070	935	210	620	1000	400
LT0460A	1175	1120	830	210	680	1000	438
LT0460B	1175	1120	830	210	680	1000	438
LT0460V	1175	1120	830	210	680	1000	438
LT0470A	1205	1260	1075	210	815	1000	675
LT0470B	1205	1260	1075	210	815	1000	675
LT0470V	1205	1260	1075	210	815	1000	675

Accessoires pour conteneurs à benne basculante

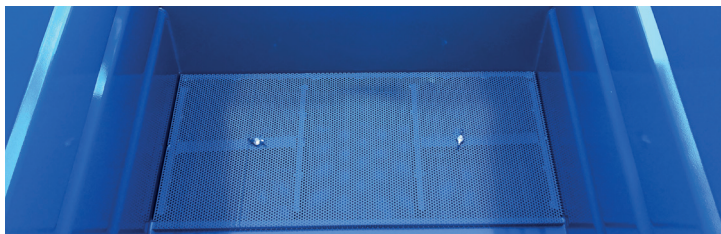

MODÈLE	ÉGALEMENT DISPONIBLE POUR LES MODÈLES :
VR0300	LT300
VR0450	LT450
VR0460	LT0460
VR0470	LT0470
VR0500	LT500
VR0750	LT750
VR1000	LT1000
VR1350	LT1350
VR1600	LT1600
VR2000	LT2000

Bassin de sédimentation équipé d'une grille et d'une vanne à bille, idéal pour séparer les substances liquides des substances solides.

Godets de déversement pour benne basculante



MODÈLE	DIMENSION (MM)			CAPACITÉ DE CHARGE (KG)
	A	B	C	
SL164R	1420	1270	570	1000

PRINCIPALES CARACTÉRISTIQUES

- Convient pour les marchandises en vrac
- Structure en acier
- Chaîne de sécurité antidérapante
- Dispositif de sécurité pour éviter les déversements accidentels

Bennes auto-basculantes en polyéthylène



MODÈLE	DIMENSIONS (L X P X H MM)			CAPACITÉ DE CHARGE (KG)	VOLUME (L)
	1420	1270	570		
POLYRIB1000	1420	1270	570	1000	1000

Service de livraison rapide disponible pour tous ces produits. Expédition sous 10 jours ouvrables. Veuillez vérifier le stock auprès de votre responsable des ventes.

Structure robuste en polyéthylène à haute densité écologique. La meilleure solution pour le transport et le déchargement en toute sécurité de tous les matériaux, déchets ou rebuts industriels.

Bennes à ouverture basculante par le bas - 1 porte



MODÈLE	DIMENSIONS (MM)					CAPACITÉ DE CHARGE (KG)
	A	B	C	D	E	
SL154AA	1000	800	650	100	110	1300
SL154AB	1000	800	650	100	110	1300
SL154AG	1000	800	650	100	110	1300
SL154BA	1200	1000	650	100	110	1400
SL154BB	1200	1000	650	100	110	1400
SL154BG	1200	1000	650	100	110	1400
SL154CA	1500	1000	1000	100	110	1400
SL154CB	1500	1000	1000	100	110	1400
SL154CG	1500	1000	1000	100	110	1400

- Vidage simple, sécurisé et automatique.
- Mécanisme pour empêcher les ouvertures automatiques

Conteneur à fond ouvrant avec 2 fonds ouvrants



MODÈLE	DIMENSIONS (MM)					CAPACITÉ DE CHARGE (KG)
	A	B	C	D	E	
SL064H650A	1000	800	650	110	110	2000
SL064H650G	1000	800	650	110	110	2000
SL064H650B	1000	800	650	110	110	2000
SL064H1000A	1000	800	1000	110	110	2000
SL064H1000G	1000	800	1000	110	110	2000
SL064H1000B	1000	800	1000	110	110	2000
SL064H1300A	1000	800	1300	110	110	2000
SL064H1300G	1000	800	1300	110	110	2000
SL064H1300B	1000	800	1300	110	110	2000

MODÈLE	DIMENSIONS					CAPACITÉ DE CHARGE (KG)
	A	B	C	D	E	
SL153AA	1500	1000	650	110	110	2000
SL153AG	1500	1000	650	110	110	2000
SL153AB	1500	1000	650	110	110	2000
SL153BA	2000	1000	1000	110	110	2000
SL153BG	2000	1000	1000	110	110	2000
SL153BB	2000	1000	1000	110	110	2000

Sall, le fabricant italien hautement spécialisé dans la manutention et le stockage de produits chimiques depuis 1975. Le cœur de métier comprend une gamme de produits innovants, pour la sécurité de l'environnement, des personnes et des lieux de travail.

En 2017, Sall a rejoint le groupe Justrite Safety, la première multinationale dans le secteur de la sécurité industrielle.

Rétention secondaire de déversements :

- Palettes de rétention
- Armoires de stockage
- Chariots pour fûts
- Kits de contrôle des déversements
- Systèmes de planchers de rétention

Stockage des matériaux :

- Structures de stockage modulaires
- Structures de stockage
- Dépôts pour bouteilles de gaz
- Armoires de sécurité
- Conteneurs en métal
- Conteneurs à déchets

Manutention de matériaux :

- Bennes à bascule
- Bennes à ouverture basculante par le bas
- Bennes basculantes
- Palettes et plateformes de chargement
- Racks de support pour big bags

Accessoires pour la manutention et le stockage des matériaux, ainsi que pour la sécurité sur le lieu de travail.

Visitez notre site Web **sall.it**, et découvrez pourquoi Sall est votre partenaire idéal pour le stockage ainsi que la manipulation sécurisés des produits chimiques, et bien plus encore.

